

SCHIEBETÜRANTRIEB SL 45



Das starke Antriebssystem für grosse und schwere Anwendungen

- 1- und 2-flüglige Schiebetüren
- 2- und 4-flüglige Teleskop Schiebetüren
- Bis max. Flügengewicht 1 x 240 kg und 2 x 240 kg
- Mit Seitenteil, Oberlicht und Schutzflügel
- Profilsysteme PSXP, PST und Fremdflügel
- Fluchtwegfunktion (Redundant)
- Gilgen CAN-Bus Sensorik sowie Fremdsensorik
- Batterie BATPA
- Laufwagenverriegelung Carlock im Antrieb:
 - CARLOCK (Standard & Redundant)
 - CARLOCK-FS (Fail Safe, Fail Secure, Flucht- und Rettungsweg, Longlife)
- Mehrpunktverriegelung FLUVERI automatisch / manuell
- Tür- und Verriegelungsüberwachung TUWE VdS
- Ansteuerung Luftvorhang
- Bediensäule für einfache Anordnung aller Bedienelemente direkt beim Türlicht
- KIT-fähiges Antriebskonzept
- TÜV-geprüft, entspricht den geltenden Anforderungen und Normen (z.B. EN 16005, DIN 18650)

Profilsysteme

Das SL 45 Antriebssystem ist kompatibel mit unseren Profilsystemen (PSXP und PST) und passt in jedes Metallbaukonzept.



SL 45-S - Standard (PSXP)
Mit Seitenteil und Trägerprofil

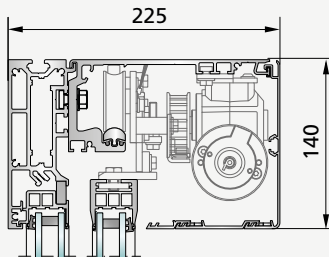

SL 45-S - Standard (PSXP)
Ohne Seitenteil und Trägerprofil

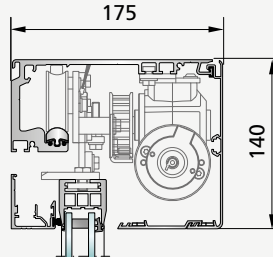

SL 45-T - Standard (PSXP)
Mit Seitenteil, ohne Trägerprofil

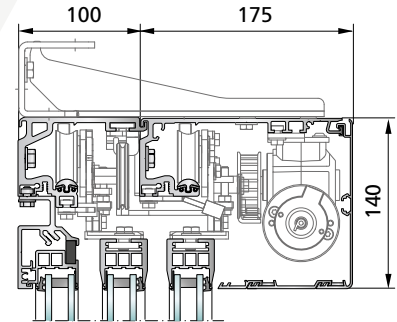

SL 45-S - Thermisch getrennt (PST)
Mit Seitenteil und Trägerprofil

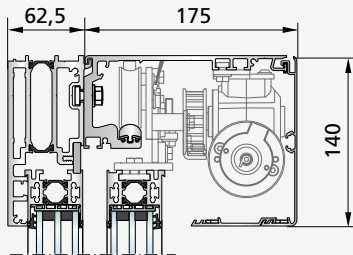

SL 45-S - Thermisch getrennt (PST)
Ohne Seitenteil und Trägerprofil

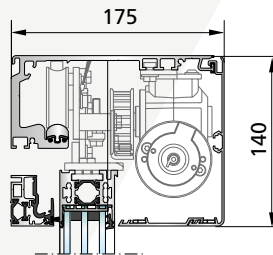

SL 45-T - Thermisch getrennt (PST)
Mit Seitenteil und Trägerprofil

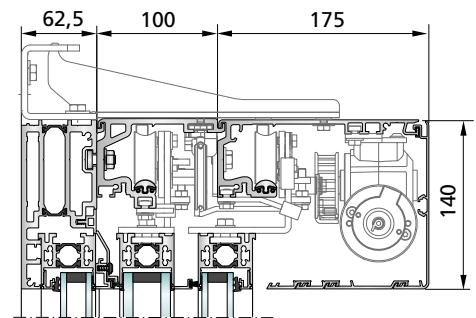

SL 45-S - Fremdflügel mit Anschlussprofil
Flügelbreite bis 50 mm

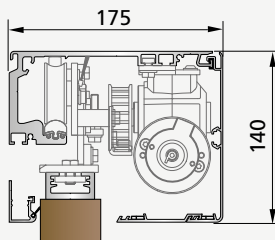

SL 45-S - Fremdflügel mit Anschlussprofil
Flügelbreite 50 - 90 mm

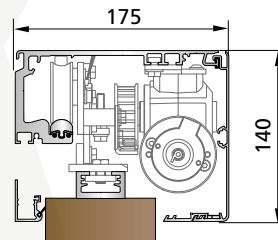

SL 45-S - Fremdflügel
Flügelbreite bis 50 mm

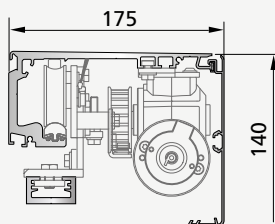

SL 45-S - Fremdflügel
Flügelbreite 50 - 90 mm

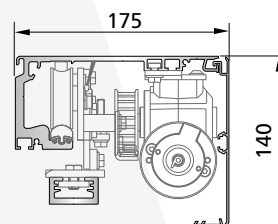

SL 45-S - Fremdflügel
Flügelbreite 44 mm

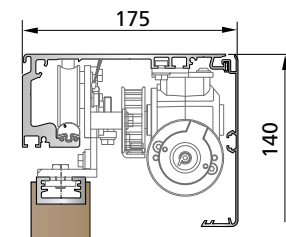

Profilsystem Standard (PSXP)

- 1- und 2-flügelige Schiebetüren
- Mit Seitenteil, Schutzflügel
- Durchgehende Bodenführung mit oder ohne Entwässerung / Fixpunktführung
- Fluchtwegfunktion (Redundant)
- Einbruchhemmende Ausführung RC2 / RC3
- Zertifiziertes Gesamtsystem (EN 16361)
- Vertikale Verhakung
- 6 - 24 mm Glas

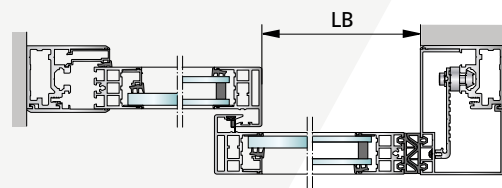
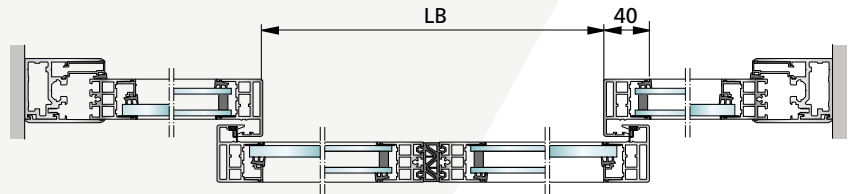

Profilsystem thermisch getrennt (PST)

- 1- und 2-flügelige Schiebetüren
- Hohe Wärmedämmung / tiefer Ud-Wert
- Mit Seitenteil, Schutzflügel
- Durchgehende Bodenführung mit oder ohne Entwässerung / Fixpunktführung
- Fluchtwegfunktion (Redundant)
- Zertifiziertes Gesamtsystem (EN 16361)
- Einbruchhemmende Ausführung RC2 / RC3
- 24 - 38 mm Glas, 2- oder 3-fach Verglasung

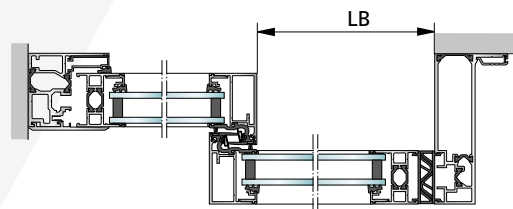
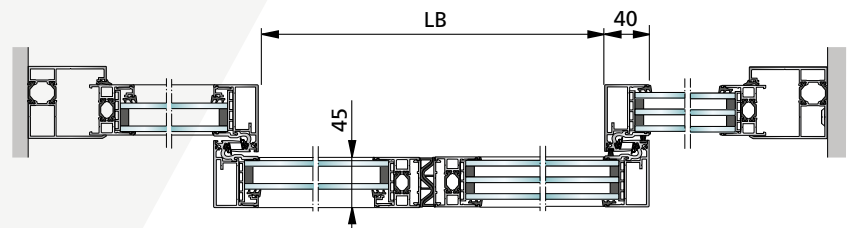

Fremdflügel

- 1- und 2-flügelige Schiebetüren
- Mit Anschlussprofil und Mittendichtung
- Durchgehende Bodenführung / Fixpunktführung
- Fluchtwegfunktion (Redundant)

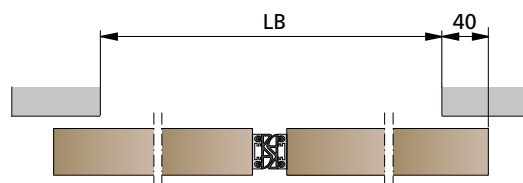
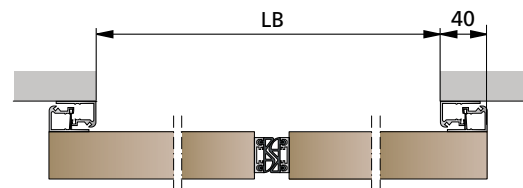

Gilgen SL 45 – starke Leistung

Schlicht, zuverlässig und funktional - SL 45

- 240 kg pro Schiebeflügel (Teleskop 2 x 170 kg, 4 x 120 kg)
- Perfekte Ergänzung zum SL 35
- Lichte Breite 3000 mm / Lichte Höhe 3000 mm
- Netzanschluss 100-240 VAC (+10%/-15%), 50/60 Hz
- Max. Flügelgeschwindigkeit 0.8 m/s (einstellbar)
- Offenhaltezeit Tag 0-60 s
- Schutzart IP23
- Umgebungstemperatur -15 ... +50 °C
- Redundant erfüllt Performance Level „d“ gemäss EN 13849-1



Geräuscharm – mit optimierter Laufwagenkonstruktion

- Auf Leistung abgestimmte Laufwagen
- Gedämpftes Laufrollensystem für einen ruhigen Lauf und besonders hohe Flügelgewichte
- Einfaches Einstellen der Gegendruckrolle
- Einfache Flügeleinstellung



Automatisches Öffnen - Komfort vereint mit Personensicherheit

- Integrierte CAN-Bus Sensoren garantieren höchste Personensicherheit und eine sichere Türfunktion
- Kompatibel mit Fremdsensorik
- Fluchtwegtauglich gemäss EN 16005 / DIN 18650



Sicherheit – das System der Zukunft, wenn es um Einbruch-, Objekt- und Sachschutz geht

- Geprüfte Gesamtlösungen EN 16005, Fluchtweg (Redundant)
- Einbruchschutz (RC2 / RC3)
- Sichere Hand-Entriegelung (innen und aussen)



Control Panel – einfach und intuitiv

- Touchdisplay mit einfacher Bedienung
- AUTOMAT-OFFEN-AUSGANG-NACHT-HAND-reduzierte Öffnung
- Informationen zum Betriebszustand

